



Сборка левого переднего крыла

81-1 Левое переднее крыло

ДЕТАЛИ К ВЫПУСКУ 81



ПРИМЕЧАНИЕ: представленная на фото деталь может незначительно отличаться от детали, полученной с этим выпуском.

ИНСТРУКЦИЯ ПО СБОРКЕ

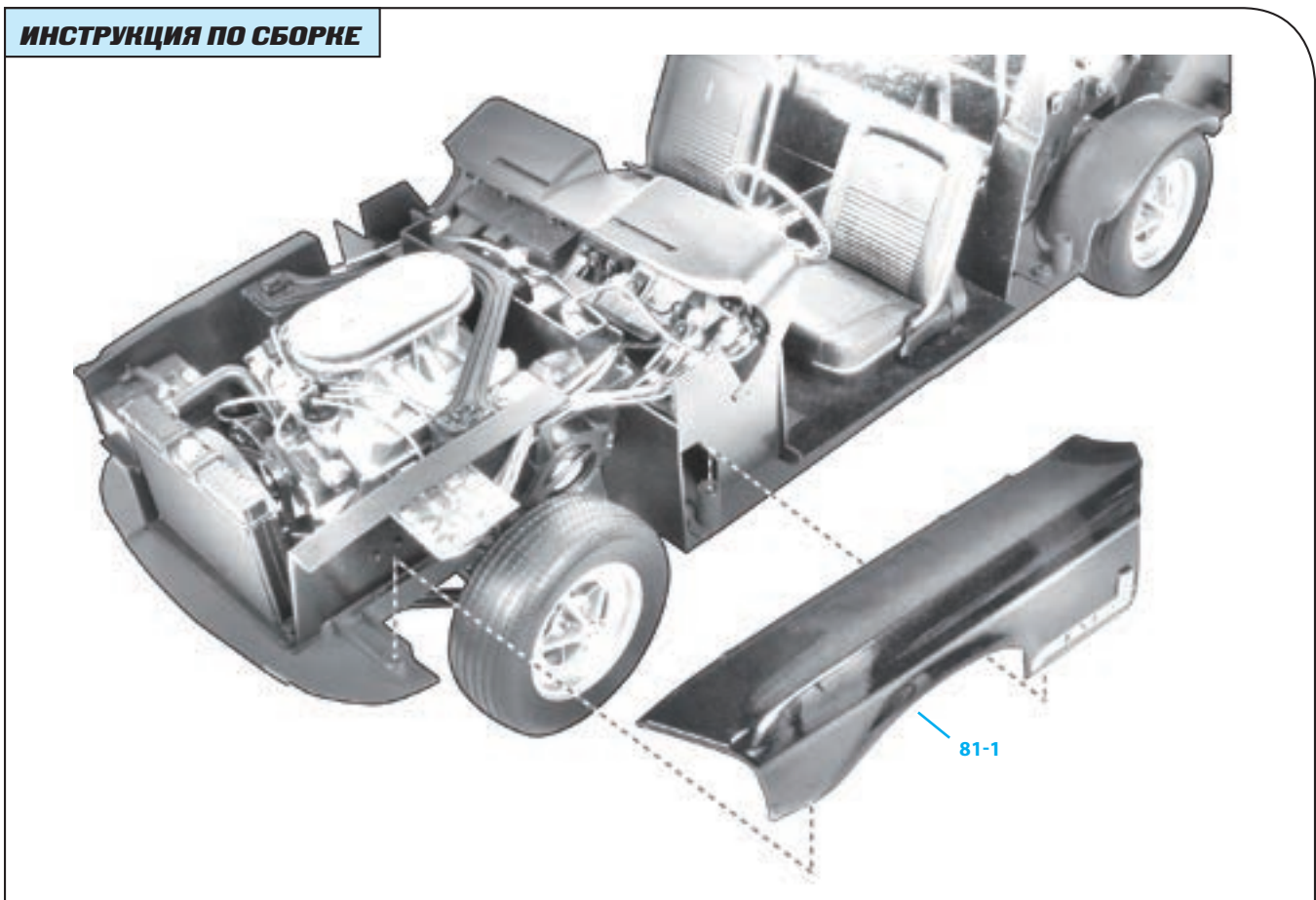

Детали Mustang, собранные ранее

На этом развороте представлены детали вашего Ford Mustang Shelby GT-500, которые вы уже собрали, а также те, что вы получили, но еще установили. Обратите внимание, как далеко вы продвинулись в сборке автомобиля.

Капот



Правая дверь

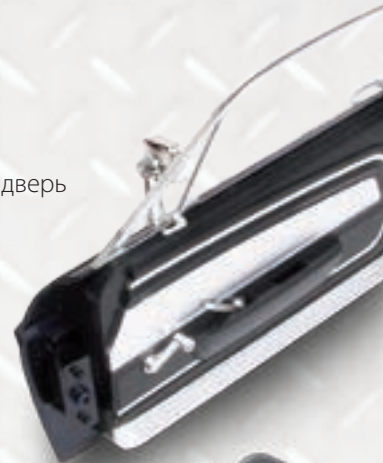

Передняя часть кузова





Запасное колесо

Левая дверь

Левое крыло

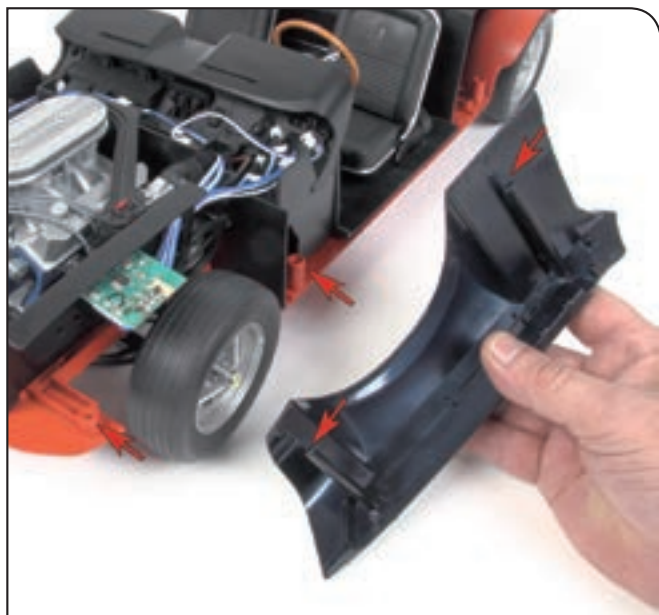

Шаг 81-А

Несмотря на то, что левое переднее крыло (81-1) еще нельзя установить на место, вы можете внимательно изучить деталь. На внутренней части имеются два крепежных элемента, которые позволят закрепить крыло на шасси.



Шаг 81-В

Так будет смотреться деталь в собранном положении. Отложите ее до тех пор, пока не придет время установки.

ОКОНЧАТЕЛЬНЫЙ РЕЗУЛЬТАТ

Так выглядит деталь, которую вы сегодня получили, в уже готовой модели.



Так ваша модель Ford Mustang Shelby GT-500 (1967) будет выглядеть после сборки.